

翰優企業有限公司 Hain-Yo Enterprises Co., Ltd

側邊出水精密陶瓷閥安裝說明書

適用型號：GL12TD

說明：GL12TD 精密陶瓷閥是一種側邊出水之閥體，其冷熱水進水口均分別對稱于閥體下蓋，藉由閥體下蓋 2 個定位點與水龍頭閥座加工後的 2 個定位孔，及冷熱水進出水口相互對應配合組裝，然後再用螺帽適當鎖緊固定。

功能：

1. 側邊出水係以搖桿聯結傳動座及上蓋，藉以傳動上陶瓷片從冷水-溫水-熱水之位置，反之當關閉時為空轉現象無法傳動上陶瓷片。
2. 本產品從關閉到開啟位置，其開啟角度 25° ，冷水旋轉方向為逆時針方向，角度為 $0^{\circ}\sim 50^{\circ}$ ，反之，熱水旋轉方向為順時針方向，角度為 $0^{\circ}\sim 50^{\circ}$ 。(圖二)

安裝方法：

1. 要安裝本產品前，請先確認冷熱水終端供水管道正確之位置。
2. 請確保冷熱水終端供水管道，右邊是冷水供水管道，左邊是熱水供水管道時，再藉由下蓋 2 個定位點與水龍頭閥座上 2 個定位孔確實定位裝配，再以螺帽將壓力平衡閥適當鎖緊固定。(圖一)
3. 螺帽鎖緊扭力建議：40kgf-cm ~ 50kgf-cm 範圍內。
4. 使用冷熱水溫度條件建議：
建議使用溫度： $3.9^{\circ}\text{C}\sim 82^{\circ}\text{C}$ ($39^{\circ}\text{F}\sim 180^{\circ}\text{F}$)
5. 最高耐壓建議：500 PSI
6. 當完成裝配後，請確認水龍頭開啟時，應先從冷水-溫水-熱水之順序開啟，以確保安全。

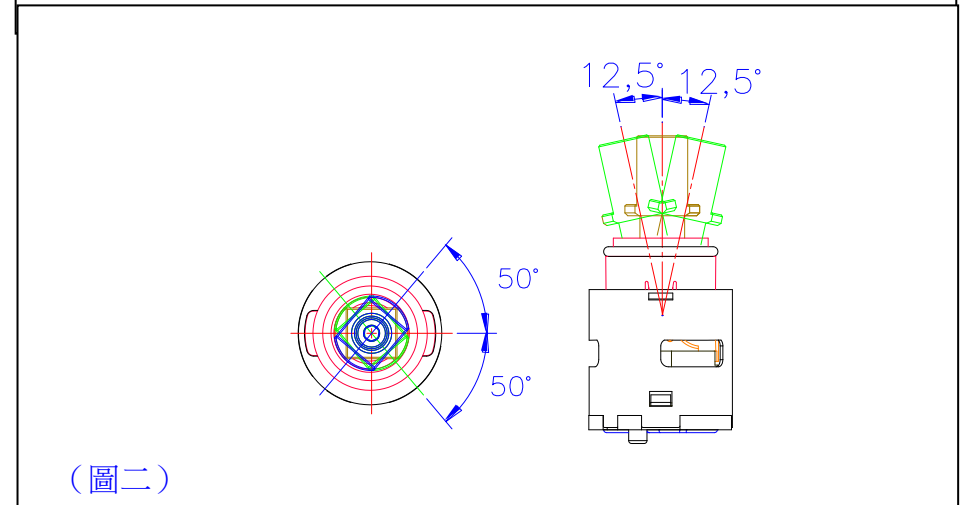
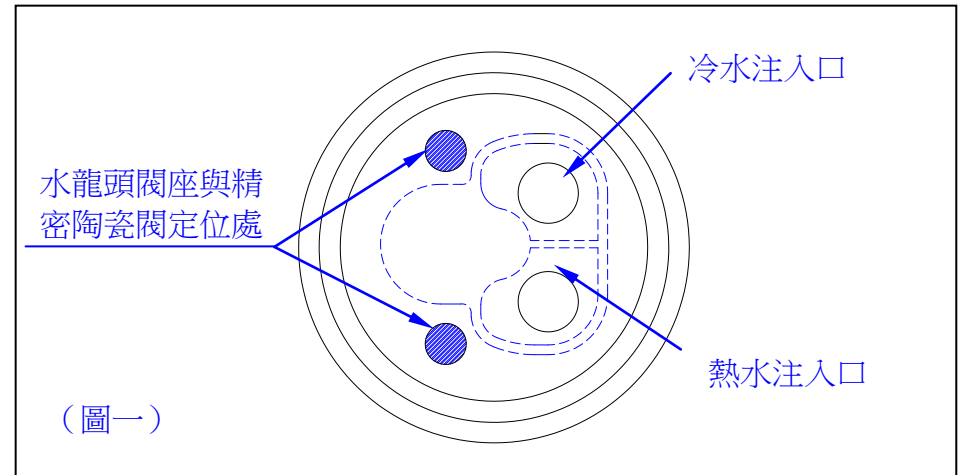

翰優企業有限公司 Hain-Yo Enterprises Co., Ltd

側邊出水精密陶瓷閥安裝說明書

適用型號：FL12TD

說明：FL12TD 精密陶瓷閥是一種側邊出水之閥體，其冷熱水進水口均分別對稱于閥體下蓋，藉由閥體下蓋 2 個定位點與水龍頭閥座加工後的 2 個定位孔，及冷熱水進出水口相互對應配合組裝，然後再用螺帽適當鎖緊固定。

功能：

1. 側邊出水係以搖桿聯結傳動座及上蓋，藉以傳動上陶瓷片從進行開關水及控制冷熱水與溫水，反之當關閉時為空轉現象無法傳動上陶瓷片。
2. 本產品從關閉到開啟位置，其開啟角度 23.5° ，冷水旋轉方向為逆時針方向，角度為 $0^\circ\sim 45^\circ$ ，反之，熱水旋轉方向為順時針方向，角度為 $0^\circ\sim 45^\circ$ 。(圖一)

安裝方法：

1. 要安裝本產品前，請先確認冷熱水終端供水管道正確之位置。
2. 請確保冷熱水終端供水管道，右邊是冷水供水管道，左邊是熱水供水管道時，再藉由下蓋 2 個定位點與水龍頭閥座上 2 個定位孔確實定位裝配，再以螺帽將精密陶瓷閥適當鎖緊固定。(圖一)
3. 螺帽鎖緊扭力建議：80kgf-cm ~100kgf-cm 範圍內。
4. 使用冷熱水溫度條件建議：
建議使用溫度： $3.9^\circ\text{C}\sim 82^\circ\text{C}$ ($39^\circ\text{F}\sim 180^\circ\text{F}$)
5. 最高耐壓建議：350~500 PSI
6. 當完成裝配後，請確認水龍頭開啟時，應先從冷水—溫水—熱水之順序開啟，以確保安全。

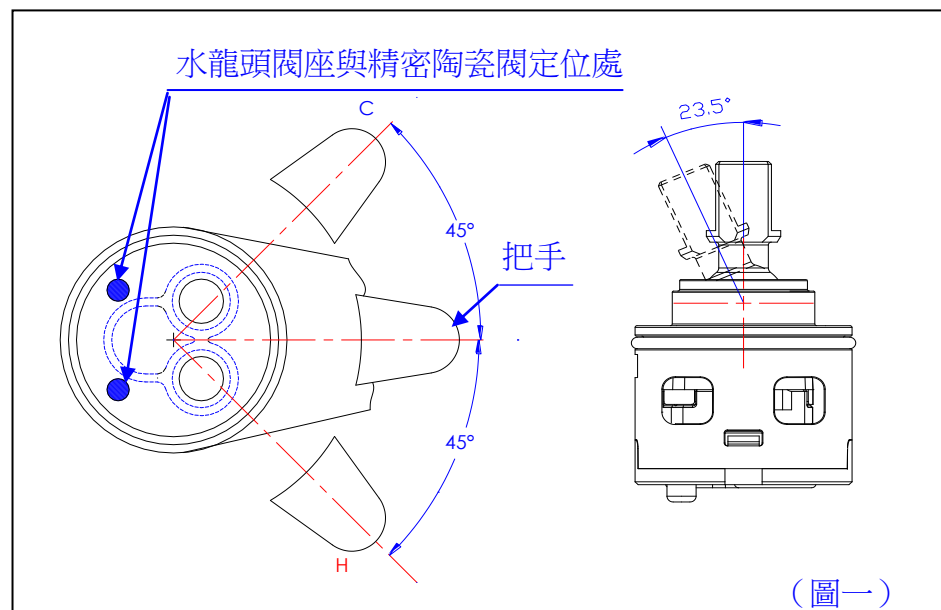

翰優企業有限公司 Hain-Yo Enterprises Co., Ltd

側邊出水精密陶瓷閥安裝說明書

適用型號：FH12TD

說明：FH12TD 精密陶瓷閥是一種側邊出水之閥體，其冷熱水進水口均分別對稱于閥體下蓋，藉由閥體下蓋 2 個定位點與水龍頭閥座加工後的 2 個定位孔，及冷熱水進出水口相互對應配合組裝，然後再用螺帽適當鎖緊固定。

功能：

1. 側邊出水係以搖桿聯結傳動座及上蓋，藉以傳動上陶瓷片從進行開關水及控制冷熱水與溫水。
2. 本產品從關閉到開啟位置，其開啟角度 23.5° ，冷水旋轉方向為逆時針方向，角度為 $0^\circ\sim 45^\circ$ ，反之，熱水旋轉方向為順時針方向，角度為 $0^\circ\sim 45^\circ$ 。(圖一)

安裝方法：

1. 要安裝本產品前，請先確認冷熱水終端供水管道正確之位置。
2. 請確保冷熱水終端供水管道，右邊是冷水供水管道，左邊是熱水供水管道時，再藉由下蓋 2 個定位點與水龍頭閥座上 2 個定位孔確實定位裝配，再以螺帽將精密陶瓷閥適當鎖緊固定。(圖一)
3. 螺帽鎖緊扭力建議：80kgf-cm ~ 100kgf-cm 範圍內。
4. 使用冷熱水溫度條件建議：
建議使用溫度： $3.9^\circ\text{C}\sim 82^\circ\text{C}$ ($39^\circ\text{F}\sim 180^\circ\text{F}$)
5. 最高耐壓建議：350~500 PSI
6. 當完成裝配後，請確認水龍頭開啟時，應先從冷水—溫水—熱水之順序開啟，以確保安全。

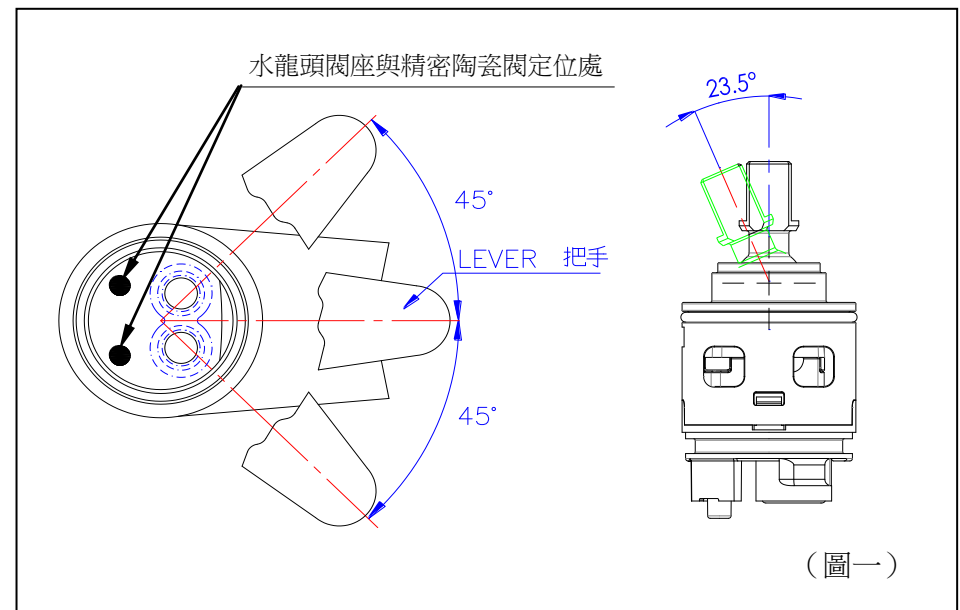

翰優企業有限公司 Hain-Yo Enterprises Co., Ltd

側邊出水精密陶瓷閥安裝說明書

適用型號：DH12TD

說明：DH12TD 精密陶瓷閥是一種側邊出水之閥體，其冷熱水進水口均分別對稱于閥體下蓋，藉由閥體下蓋 2 個定位點與水龍頭閥座加工後的 2 個定位孔，及冷熱水進出水口相互對應配合組裝，然後再用螺帽適當鎖緊固定。

功能：

1. 側邊出水係以搖桿聯結傳動座及上蓋，藉以傳動上陶瓷片進行關水及控制冷熱水與溫水，反之當關閉時為空轉現象無法傳動上陶瓷片。
2. 本產品從關閉到開啟位置，其開啟角度 23.5° ，冷水旋轉方向為逆時針方向，角度為 $0^{\circ}\sim 45^{\circ}$ ，反之，熱水旋轉方向為順時針方向，角度為 $0^{\circ}\sim 45^{\circ}$ 。(圖一)

安裝方法：

1. 要安裝本產品前，請先確認冷熱水終端供水管道正確之位置。
2. 請確保冷熱水終端供水管道，右邊是冷水供水管道，左邊是熱水供水管道時，再藉由下蓋 2 個定位點與水龍頭閥座上 2 個定位孔確實定位裝配，再以螺帽將精密陶瓷閥適當鎖緊固定。(圖一)
3. 螺帽鎖緊扭力建議：100kgf-cm ~ 120kgf-cm 範圍內。
4. 使用冷熱水溫度條件建議：
建議使用溫度： $3.9^{\circ}\text{C}\sim 82^{\circ}\text{C}$ ($39^{\circ}\text{F}\sim 180^{\circ}\text{F}$)
5. 最高耐壓建議：350~500 PSI
6. 當完成裝配後，請確認水龍頭開啟時，應先從冷水—溫水—熱水之順序開啟，以確保安全。

